

INFORMACE O ZMĚNÁCH PRAVIDEL CYKLOKROSU ČSC K 01.01.2026

Mezinárodní cyklistická unie UCI vydala s platností od 01.01.2026 aktualizaci Všeobecných ustanovení pravidel, které se také vztahují na cyklokros.

Tato aktualizace byla zahrnuta do pravidel cyklokrosu ČSC k 1. lednu 2026 (změny jsou uvedeny červeně).

KALENDÁŘ SOUTĚŽÍ

Pohárové závody / série závodů a jejich celkové hodnocení

C0122b. Pro disciplínu cyklokros nesmí žádná série podléhající schválení podle tohoto článku zahrnovat více než osm závodů.

Světové poháry UCI jsou však z tohoto omezení vyňaty.

Poznámka:

Byla jen doplněna formulace pro existující stav.

KONTINENTÁLNÍ MISTROVSTVÍ A REGIONÁLNÍ HRY

Kontinentální mistrovství

C0161c. Kontinentální mistrovství v cyklokrosu se každoročně pořádají pod záštitou kontinentálních konfederací, minimálně v kategorii Elite, a jsou zařazena do mezinárodního kalendáře UCI v pevně stanoveném termínu zvoleném po dohodě s UCI. Žádost o zařazení musí být doručena UCI do 1. června předchozího roku. Žádost o zařazení do kalendáře podává hostitelská národní federace se souhlasem příslušné kontinentální konfederace.

Kontinentální mistrovství v cyklokrosu se koná první listopadový víkend.

Účast

C0161d. Kontinentálního mistrovství se mohou účastnit pouze národní federace přidružené ke své kontinentální konfederaci.

Pokud kontinentální konfederace nestanoví specifický kvalifikační systém pro každou kategorii závodníků, bude maximální počet startujících v každé kategorii stejný pro všechny národní federace.

Regionální hry

Definice

C0161e. Pokud jde o cyklistiku, Regionální hry jsou multisportovní akce, které:

- a) zahrnují alespoň jednu z olympijských nebo paralympijských cyklistických disciplín,
- b) jsou otevřeny pro účast sportovců z alespoň dvou zemí,
- c) konají se pod záštitou odpovědného orgánu, kterým je buď orgán uznaný UCI (např. Kontinentální konfederace) nebo Mezinárodní olympijský výbor (na základě seznamu zveřejněného MOV).

Orgán odpovědný za Regionální hry může udělit organizačnímu výboru právo pořádat hry, pokud se sám organizace těchto her neujme.

Tato klasifikace konkrétně vylučuje akce již definované jinde v předpisech UCI, jako jsou olympijské hry, olympijské hry mládeže, olympijské hry E-sport, mistrovství světa UCI, světové poháry UCI, kontinentální mistrovství a národní mistrovství. Vyloučeny jsou také akce, které kombinují několik disciplín v rámci stejného sportu (například akce MTB, které zahrnují jak XCO, tak DHI).

Příklady multisportovních akcí v Evropě, které mohou být podle této definice označeny jako regionální hry:

- Evropské hry
- Středomořské hry
- Hry malých států Evropy

Poznámka:

Definice Regionálních her se objevuje v pravidlech UCI vůbec poprvé. Navíc byla o Regionální hry také doplněna tabulka jmenování rozhodčích pro mezinárodní závody v cyklokrosu (článek C1312). V současnosti je však podle definice teoreticky možné uspořádat Regionální hry v zimní sezóně za účasti cyklokrosu pouze při zařazení některé olympijské disciplíny dráha konané v zastřešené hale.

KOLA A VYBAVENÍ PRO ZÁVODY V CYKLOKROSU

C0701. Závodník musí dbát, aby jeho vybavení (kolo s jeho příslušenstvím a připojenými prvky, přilba, sportovní úbor, atd.) nebylo z hlediska jeho kvality, funkčnosti, použitých materiálů nebo jeho provedení zdrojem žádného nebezpečí jak pro něj samého, tak pro ostatní závodníky.

C0702. UCI zavede homologační protokoly, které stanoví proces a pravidla pro homologaci určitých součástí vybavení. Každý homologační protokol definuje svůj rozsah podle disciplíny a případně podle kategorie závodu.

Pro cyklokros jsou v platnosti tyto homologační protokoly:

1. Homologační protokol pro rámové sady;
2. Homologační protokol pro kola (přední a zadní kola);
3. Homologační protokol pro přilby (od 01.01.2027);
4. Homologační protokol pro prototypy vybavení (od 01.01.2027).

Poznámka:

Kromě již existujících povinné homologace rámu a výpletů kol, se od 1. ledna 2027 také zavede povinná homologace přileb. Do té doby jsou pro závody v cyklokrosu povoleny pouze tradiční přilby podle specifikací uvedených v článku C0807 níže.

ZÁVODNÍ KOLA

Pozice

C0719. Závodník musí na svém kole zaujmout pozici vsedě (základní pozice). Tato pozice vyžaduje jedině následující opěrné body: nohy na pedálech, ruce na řídicích a zadnice na sedle.

Kromě toho musí mít závodníci jízdní kolo neustále pod plnou kontrolou.

TECHNICKÉ SPECIFIKACE

ROZMĚRY

C0733. Pro závody v cyklokrosu s hromadným startem mohou být používány pouze modely kol předem schválené UCI.

Kola schválená pro závody v cyklokrosu musí splňovat následující požadavky:

- výplet kola musí obsahovat minimálně 12 paprsků, průřez paprsků může být kruhový, oválný nebo plochý avšak jeho rozměr nesmí v žádné sekci přesáhnout 10 mm.

- maximální výška ráfku nesmí překročit 65 mm (vzdálenost měřená kolmo od tečny procházející libovolným bodem vnějšího okraje ráfku k vnitřnímu okraji ráfku);

viz obrázek níže:



Poznámka:

Již dříve avizovaná změna platí pro závody v cyklokrosu od 1. ledna 2026.

STRUKTURA

Řídítka

C0738. Pro závody v cyklokrosu je povoleno používání pouze řídicích klasického typu - viz schéma STRUKTURA (1A).

Řídítka musí být situována v prostoru vymezeném takto:

- v horní části horizontální procházející vodorovnou rovinou opěry sedla-(B);
- ve spodní části vodorovnou rovinou procházející 100 mm pod vrchní tečnou obou kol (obě kola mají stejný průměr)-(C);
- v zadní části osou sloupku řízení-(D);
- v přední části svislicí procházející ve vzdálenosti 100 mm od osy předního kola-(A)

(viz schéma STRUKTURA (1A)).

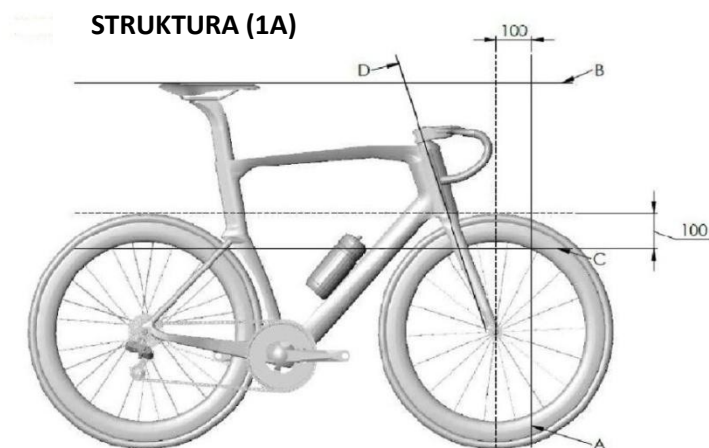

Kromě toho musí všechna řídicí splňovat následující:

- **Maximální šířka řídicích** pro cyklokros (měřeno vně – vně) je omezena stejně jako šířka celkového půdorysu kola podle článku 1.3.012 pravidel UCI / článku C0724 těchto pravidel na 500 mm;
- **Minimální šířka řídicích** pro cyklokros (měřeno vně – vně) je omezena na **400 mm**;
- **Maximální rozměr průřezu řídicích je 65 / 80 mm - viz schéma STRUKTURA (1.0)**;
- Maximální rozměr průřezu představce je 80 mm;
- Minimální rozměr průřezu veškerého příslušenství na řídicích a představci je 10 mm;
- Na spojích mezi představcem a řídicí jsou povoleny dva rovnoramenné kompenzační trojúhelníky se dvěma stranami 40 mm;

- Maximální rozměr mezi vnějším koncem řídítek a vnitřním koncem stejné strany řídítek nesmí pro cyklokros překročit 65 mm - viz schéma STRUKTURA (1).

- Přidaný oblouk nebo dodatečné prodloužení řídítek jsou pro cyklokros zakázány.

STRUKTURA (1.0)

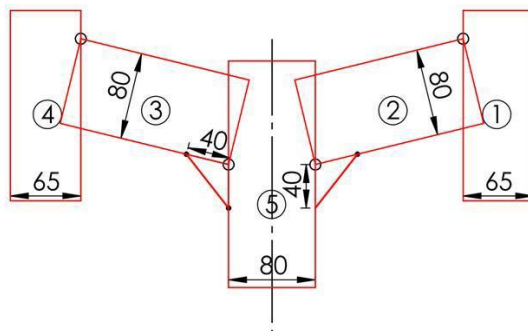

STRUKTURA (1)

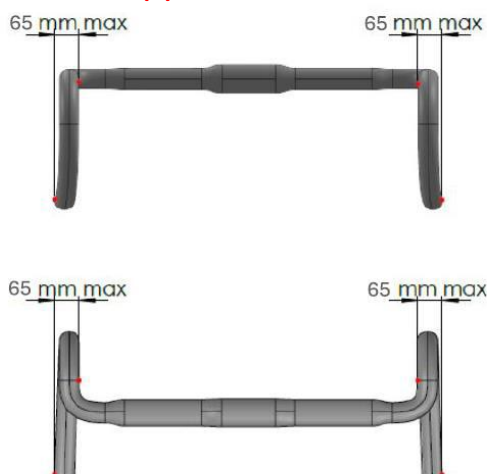

Poznámka:

Původně avizovaná změna z července 2025 byla pro závody v cyklokrosu upřesněna s platností od 1. ledna 2026.

Maximální průřezy u částí řídítek označených 1 a 4 jsou 65 mm, u částí 2 a 3 a představce 80 mm – viz STRUKTURA (1.0.)

Maximální rozměr mezi vnějším koncem řídítek a vnitřním koncem stejné strany řídítek byl proti původní avizované změně 50 mm zvýšen na 65 mm - viz schéma STRUKTURA (1).

Ovládání brzd

C0739. Ovládání brzd připojených k řídítkům je tvořeno dvěma podpěrami s páčkami. Ovládání brzd musí být možné tahem za páčky s rukama na podpěrách páček a zcela bezpečně, v souladu s maximálním sklonem brzdových pák 10°, jak je popsáno v Příručce technických předpisů UCI [Guide de clarification du règlement technique \(cfdassets.net\)](http://Guide.de.clarification.du.reglement.technique.cdfassets.net). **Minimální vzdálenost mezi oběma vnitřními konci brzdových pák musí přitom být 280 mm.** Prodloužení nebo úpravy podpěr a páček za účelem jiného použití jsou zakázány. Kombinovaný systém ovládání brzd a dálkového ovládání řazení převodů je povolen.

Středová rovina těla brzdových rukojetí musí být zarovnána se středovou rovinou tradičních řídítek (jejich spodní částí). Mezi oběma rovinami je povolen maximální sklon 10 stupňů (viz ilustrace níže).

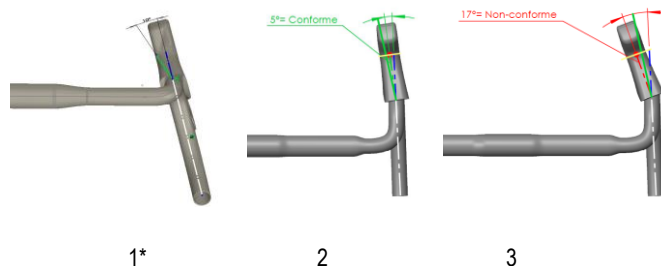

1* Maximální povolený sklon těla rukojeti brzdy v kombinaci s tradičními rozšířenými řídítky.

Poznámka:

Původně avizované změny z července 2025 byly pro závody v cyklokrosu, stejně jako pro závody na silnici s hromadným startem s platností od 1. ledna 2026 upřesněny tak, že se minimální vzdálenost mezi oběma vnitřními konci brzdových pák snižuje z 320 na 280 mm. Minimální celková šířka řídítek 400 mm se nemění.

SPORTOVNÍ ÚBOR ZÁVODNÍKŮ

Přilby

C0807. Každý závodník odpovídá za to:

- aby jeho přilba byla certifikovaným modelem podle úředních norem bezpečnosti a měla tuto certifikaci řádně vyznačenou;
- aby nosil přilbu v souladu s normou bezpečnosti tak, aby zajistila veškerou ochranu, kterou může poskytnout, zejména aby byla na hlavě řádně nasazena a zajištěna pomocí utaženého pásku;
- aby se vyvaroval jakékoliv manipulaci s přilbou, která by mohla snížit její ochranné vlastnosti, a nepoužíval přilbu, která byla jakkoliv upravována nebo poškozena při nehodě, což mohlo snížit její ochranné vlastnosti;
- aby používal pouze schválenou přilbu, která nebyla poškozena nehodou nebo nárazem;
- aby používal pouze přilbu, která nebyla upravena odebráním nebo přidáním čehokoliv co se týká její konstrukce a tvaru;
- aby používal pouze příslušenství schválené výrobcem přilby.

Níže uvedená tabulka specifikuje požadavky na přilby pro cyklokros. Pro závody v cyklokrosu jsou povoleny pouze tradiční přilby.

Specifikace	Tradiční přilba
Maximální rozměry D x Š x V (Délka x Šířka x Výška mm) (viz níže uvedené schéma)	450 x 300 x 210
Větrání	Přilba musí mít na skořepině minimálně tři (3) samostatné otvory pro přívod vzduchu.
Krytí uší	Skořepina přilby a jakékoli příslušenství nesmí přesahovat do stran tak, aby zakrývaly, blokovaly nebo podstatně uzavíraly uši závodníka Přilba a jakékoli příslušenství nesmí zakrývat, blokovat ani uzavírat uši závodníka (při pohledu z boku).
Štíty Pojem „štít“ označuje jakýkoli integrovaný nebo připevněný štít, který nelze nosit nezávisle na přilbě.	Integrované nebo odnímatelné štíty nejsou povoleny. Přilby se musí používat bez jakéhokoli příslušenství, jako jsou štíty nebo ochranné štíty.

Rozměry tradičních přileb povolených pro závody v cyklokrosu jsou znázorněny ve schématu ROZMĚRY (P).

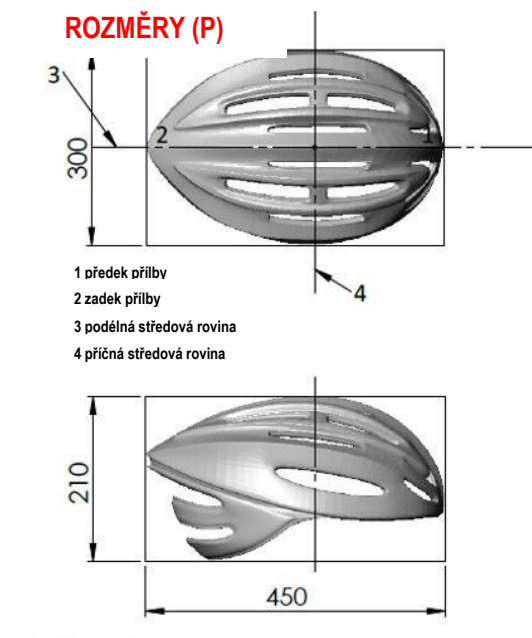

Formy přileb pro časovku jsou při závodech v cyklokrosu zakázány.

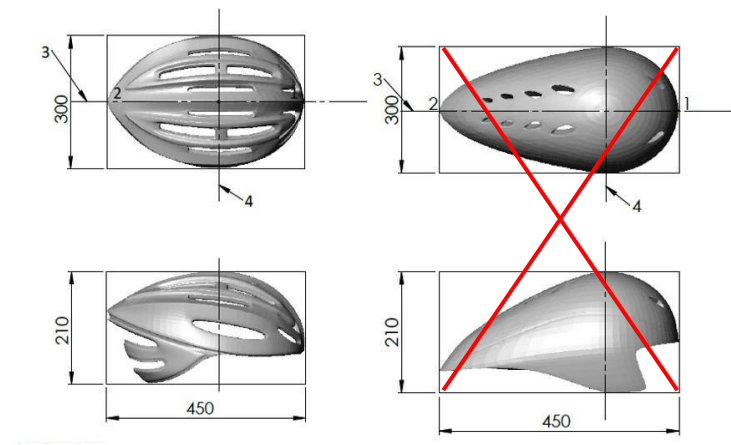

Poznámka:

Pro závody v cyklokrosu jsou povoleny pouze tradiční přilby podle specifikací zde uvedených. Formy přileb pro časovku jsou při závodech v cyklokrosu zakázány. Také nelze používat pevné přilby s méně než třemi otvory pro přívod vzduchu. Od 1. ledna 2027 se zavede povinná homologace přileb.

C1312 Sbor rozhodčích pro mezinárodní závody tvoří mezinárodní nebo národní rozhodčí s kvalifikací pro cyklokros minimálně v počtu stanoveném v tabulce. V závislosti na jejich dostupnosti musí být sbor rozhodčích zastoupen oběma pohlavími a musí být respektováno následující pořadí priority podle kvalifikace:

1. Mezinárodní rozhodčí
2. Národní rozhodčí

Funkce a kvalifikace	Mistrovství světa UCI	Kontinentální mistrovství	Regionální hry	Světový pohár UCI	C1	C2	Mistrovství světa UCI Master	Národní mistrovství
Hlavní rozhodčí	1	1	1 ¹	1	1	1	1 ³	1 ³
Cílový rozhodčí	1	1 ²	1 ³	1 ²	1 ³	1 ³	1 ³	1 ³
Člen sboru	2	1 ²	1 ³	2 ²	1 ²	1 ³	1 ²	1 ³
Technický komisař UCI	1 ¹	1 ¹	1 ¹	1 ¹	1 ¹	1 ¹	1 ¹	-
Minimum dalších rozhodčích	4 ³	4 ³	2 ³	3 ³	3 ³	2 ³	3 ³	3 ³

Značení:

Deleguje UCI
Deleguje Kontinentální federace
Deleguje Národní federace

¹ Na závodech určených UCI

² Pouze mezinárodní rozhodčí UCI

³ Mezinárodní rozhodčí UCI nebo národní rozhodčí

TECHNOLOGICKÝ PODVOD

C1406. Jakákoli osoba nebo subjekt, na který se vztahuje toto ustanovení a který používá nebo má v úmyslu použít jakékoli neoprávněné, podvodné nebo klamné zařízení, systém, metodu nebo jiné technologické vybavení k podpoře a/nebo usnadnění pohonu závodního kola způsobem, který je v rozporu s článkem 1.3.010 pravidel UCI / článkem C0721 těchto pravidel, nebo který se účastní jakékoli související činnosti, jako je dodávání, vyžádání, přijímání nebo převzetí takového vybavení nebo komponentů s úmyslem jeho použití v soutěži, se považuje za spolupachatele technologického podvodu.

Technologický podvod je porušením článku 1.3.010 pravidel UCI, respektive článku C0721 těchto pravidel.

Technologický podvod může být realizován:

- a) přítomností závodního kola, které nespĺňuje ustanovení článku 1.3.010, respektive článku C0721, týkající se pohonu, na jakémkoli místě souvisejícím s cyklistickým závodem;
- b) použitím závodního kola závodníkem, které nespĺňuje ustanovení článku 1.3.010, respektive článku C0721, týkající se pohonu, na jakémkoli místě souvisejícím s cyklistickým závodem;
- c) jakýkoli čin, sdělení, jednání nebo opomenutí směřující k poskytnutí vybavení nebo komponentů, které nejsou v souladu s ustanoveními článku 1.3.010, respektive článku C0721, pro použití v závodě, jakož i jakýkoli související čin, včetně ale nikoli výhradně, jako: vyžádání, přijetí nebo převzetí takového vybavení nebo komponentů přímo či nepřímo, nebo jakýkoli čin související s jejich zatajováním, instalací nebo přípravou.

C1407. Je odpovědností každého závodníka a týmu nebo jiného subjektu, který závodník reprezentuje (zejména národní federace v závodech zahrnujících národní týmy), aby zajistil, že všechna jejich kola budou vždy v souladu s ustanovením článku 1.3.010 pravidel UCI / C0721 těchto pravidel.

Jakákoli přítomnost a/nebo použití vybavení, které není v souladu s ustanoveními článku 1.3.010, respektive článku C0721 v rozporu s body a) nebo b) článku 12.4.003bis pravidel UCI / článku C1406 těchto pravidel, představuje technologický podvod ze strany závodníka a týmu nebo jakéhokoli jiného subjektu, který závodník reprezentuje, ať už bylo kolo během závodu použito či nikoli.

Technologický podvod nepodléhá promlčecí lhůtě.

Poznámka:

Upřesněná definice podvodu zaměřená na přestupky týkající se pohonu závodního kola, které se vztahují nejen na závodníky ale také na týmy a jiné subjekty považované za spolupachatele podvodu.

TRESTY

Diskvalifikace

C142a. Pokud není uvedeno jinak, diskvalifikace závodníka nebo týmu, k níž dojde po zveřejnění žebříčku UCI použitého pro přidělování kvót (např. podle kvalifikačního systému pro olympijské hry nebo mistrovství světa UCI) nevede k žádné následné úpravě přidělování kvót. Pokud je kvóta nebo pozvánka udělena individuálně, výsledná diskvalifikace a/nebo ztráta bodů UCI se bere v úvahu, a to i po zveřejnění kvót nebo pozvánek.

Poznámka:

Doplněný článek specifikuje postup ohledně kvót v případě diskvalifikace kvalifikovaného závodníka po zveřejnění žebříčku UCI.

Zpracoval:

Miroslav Janout, 07/12/2025